

Ⓓ Betriebsanleitung  
Kappsäge

ⒼⒷ Operating Instruction  
Mitre Saw

Ⓕ Instructions d'utilisation  
Tronçonneuse

ⒶⒻ Handleiding  
Kapzaag

*Hobbymaster*

**KS 250**

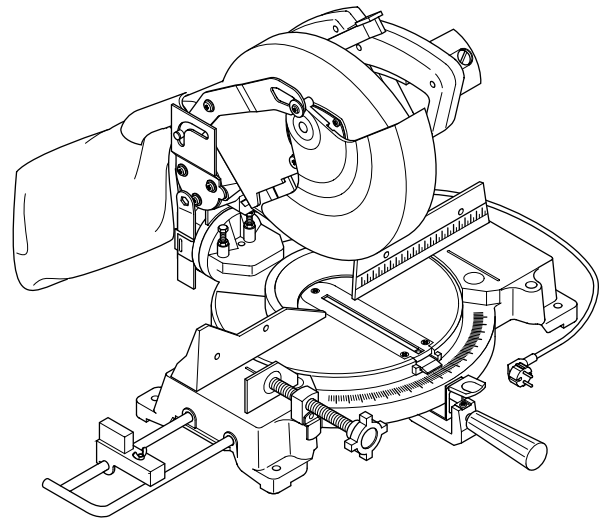

Uniquement :  
FRANÇAIS

<p><b>D</b>                      <b>Deutschland</b></p>	<p>Die beiliegende Garantiekarte senden Sie bitte an uns zurück. Den Kaufbeleg bitte aufbewahren! Ein Anspruch auf Garantieleistungen besteht nur gegen Vorlage des Kaufbelegs. Die Adresse Ihrer nächstgelegenen Werksvertretung finden Sie auf der hinteren Umschlagseite.</p>	<p><b>1.</b></p>
<p><b>GB</b>                      <b>Great Britain</b></p>	<p>Please return the enclosed warranty card to us. Retain proof of purchase! You are only entitled to claim warranty against proof of purchase. Please see back cover for manufacturer representative's address nearest you.</p>	<p><b>2.</b></p>
<p><b>F</b>                              <b>France</b></p>	<p>SVP, retournez-nous la carte de garantie jointe. Conservez le reçu d'achat! La garantie ne peut être accordée que sur présentation de ce reçu. Vous trouverez l'adresse de votre représentant le plus proche à la dernière page de couverture.</p>	<p><b>3.</b></p>
<p><b>NL</b>                              <b>Nederland</b></p>	<p>Stuur de garantiokaart ingevuld aan ons terug. Bewaar de kassabon! U heeft slechts recht op garantie op vertoning van de kassabon. U vindt het adres van de dichtstbijzijnde lokale vestiging op de achterkant van deze handleiding.</p>	<p><b>4.</b></p>

## Vue d'ensemble de la scie oscillatoire

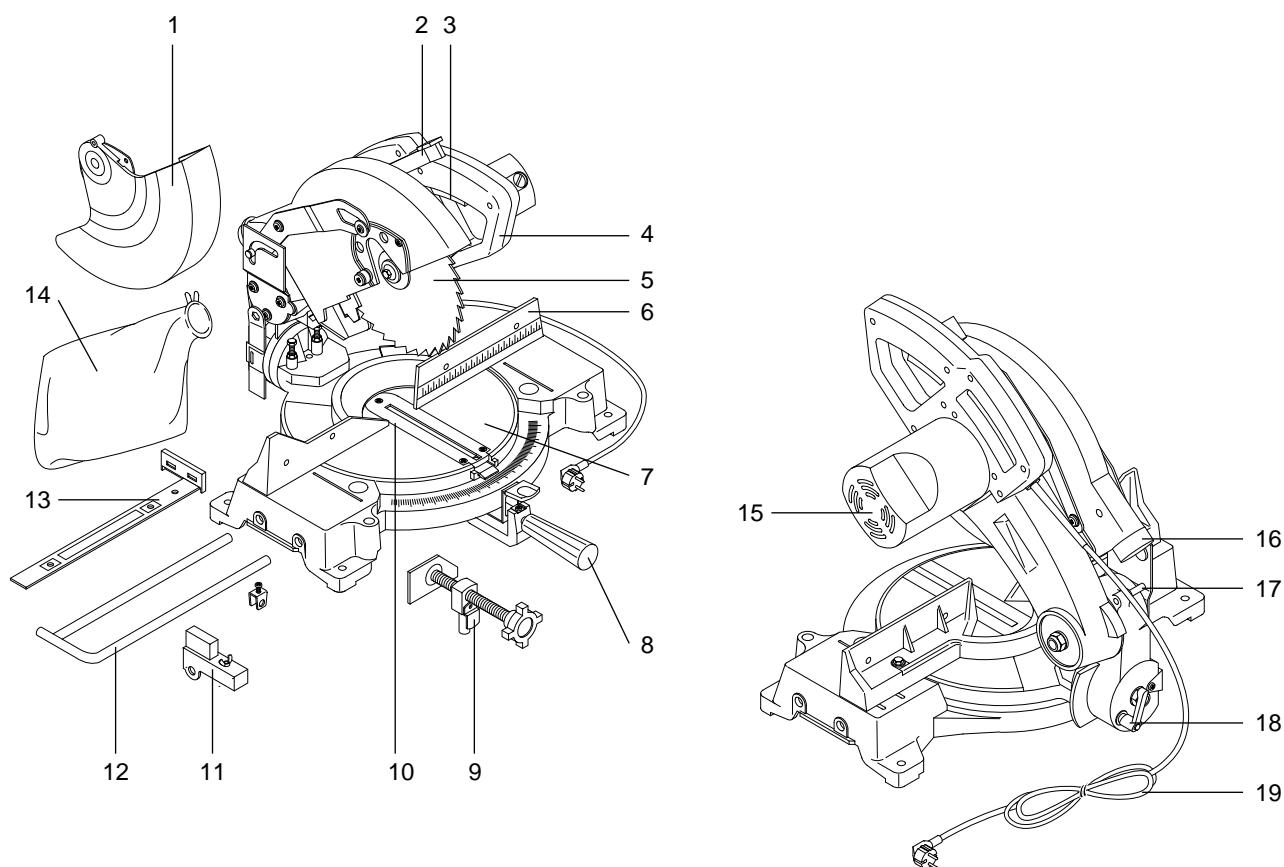

### Face avant de la machine

- 1 Protection amovible de lame de scie
- 2 Blocage de l'abaissement
- 3 Interrupteur «marche-arrêt»
- 4 poignée de la scie
- 5 Lame de scie
- 6 Butée de la pièce de travail
- 7 Plateau tournant
- 8 Levier de décalage pour plateau tournant
- 9 Dispositif de serrage pour pièce de travail
- 10 Insertion de table
- 11 Taquet de butée
- 12 Rallonge de table (2x)
- 13 Tôle de butée
- 14 Sac à poussière

### Face arrière de la machine

- 15 Moteur
- 16 Branchement pour aspiration des copeaux
- 17 Cheville d'arrêt
- 18 Levier de blocage pour réglage de l'inclinaison
- 19 Câble de réseau

## A lire d'abord!

- Avant la mise en marche, lisez ces instructions d'utilisation. Observez en particulier les instructions de sécurité.
- Au cas où, lors du déballage, vous constatez un dommage dû au transport, avertissez immédiatement votre revendeur. **Ne** mettez **pas** l'appareil en fonction!
- Éliminez l'emballage en respectant l'environnement. Remettez - le à la station de collecte correspondante.
- Conservez ces instructions de manière à pouvoir vous y référer en tout temps lors d'une incertitude.
- Si vous louez ou vendez cet appareil, remettez également ces instructions.

## Instructions de sécurité

### Utilisation conforme aux prescriptions

La machine est prévue pour le sciage longitudinal et transversal du bois et du plastique.

Les pièces rondes ne peuvent être sciées qu'au moyen du dispositif de support et transversalement par rapport à l'axe longitudinal, étant donné qu'elles pourraient être retournées par la lame de scie en rotation.

Toute autre utilisation est contraire aux prescriptions.

- Suite à une utilisation contraire aux prescriptions,
- suite à des modifications de la machine,
- suite à l'utilisation de pièces qui n'ont pas été contrôlées ou mises en vente libre par le fabricant,

des dommages imprévisibles peuvent être causés!

### Consignes générales de sécurité

Respectez les consignes de sécurité de base concernant le maniement des outils électriques, afin de minimiser les risques

- de blessures
- d'incendie
- d'électrocution.

### A respecter tout particulièrement:

La scie oscillatoire est un outil dangereux qui peut causer des blessures graves en cas d'inattention. Il est donc absolument nécessaire de respecter les conseils de sécurité suivants ainsi que les prescriptions légales concernant le maniement des scies oscillatoires.



#### **Danger !**

Seules les personnes qui sont habituées à travailler avec une scie oscillatoire et qui sont constamment conscientes des dangers que représente l'utilisation de cette machine, sont autorisées à la mettre en service et à s'en servir.

Les personnes de moins de 16 ans n'auront le droit de se servir de l'appareil que dans le cadre d'une formation professionnelle et sous le contrôle d'un instructeur.

En principe, les risques suivants demeurent, et même les dispositifs de sécurité ne permettent pas de les éliminer complètement:

- Danger lorsqu'on touche la lame de scie en rotation:  
Gardez une distance suffisante vis-à-vis de la lame de scie pendant la coupe. Évitez d'avoir une mauvaise tenue. Veillez à une position stable et gardez constamment votre équilibre.
- Danger de coupure lorsque la lame de scie est immobile:  
après le travail, rabattez la scie vers le bas et bloquez-la. Pour changer la lame de scie, utilisez des gants.
- Un lieu de travail en désordre (par exemple morceaux sciés qui s'accumulent par terre) présente des dangers:  
Veillez donc à ce que le lieu de travail soit toujours bien rangé.
- Danger représenté par des objets qui sont saisis par la lame de scie pendant la coupe (par exemple des outils se trouvant sur la table de scie ou des particules de métal cachées dans la pièce de travail):  
veillez à la propreté de la table de scie. En cas de doute, examinez les pièces de travail, afin d'en extraire éventuellement les particules étrangères. Ne coupez jamais plusieurs pièces à la fois.
- Danger venant des influences de l'environnement:  
ne mettez pas la scie circulaire en marche sous la pluie ou dans un entourage humide. Veillez à un éclairage correct. N'utilisez pas la scie oscillatoire à proximité de liquides inflammables ou de gaz.
- Danger pour les autres personnes se trouvant sur le lieu de travail:  
Les personnes étrangères, et tout particulièrement les enfants, doivent être tenus à distance de la zone de danger.
- Danger venant d'une surcharge de la scie oscillatoire:  
la scie oscillatoire ne doit être utilisée que dans le rayon de charge indiqué. Ne vous servez de la scie oscillatoire que dans le domaine pour lequel elle est conçue.

- Danger venant de défauts de la scie oscillatoire:  
avant toute utilisation de la scie oscillatoire, contrôlez que celle-ci n'est pas défectueuse. Avant la mise en marche, contrôlez si clés et outils de réglage ont bien été éloignés du lieu de travail. N'utilisez pas la scie oscillatoire si l'interrupteur «marche-arrêt» est défectueux. Veillez à ce que les poignées ne soient pas huileuses ou graisseuses.

## Dispositifs de sécurité

### Blocage d'abaissement (1)

Le blocage d'abaissement permet d'éviter que la scie oscillatoire ne puisse être abaissée involontairement sur la table de scie.

Le blocage d'abaissement doit toujours s'enclencher lorsque la scie oscillatoire se trouve en position initiale supérieure.

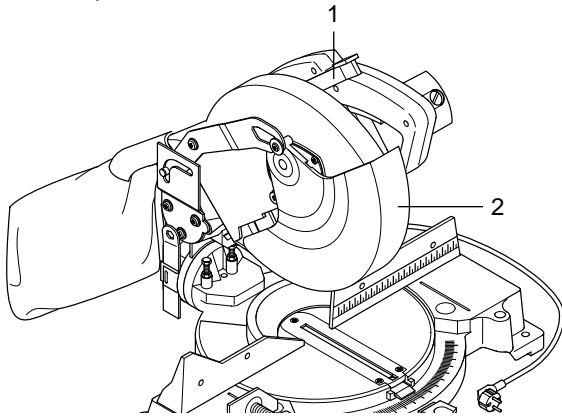

### Protection amovible de lame de scie (2)

La protection amovible de lame de scie empêche que l'on ne touche par mégarde la lame de scie, et elle protège des copeaux qui s'envolent.

La protection amovible de lame de scie doit toujours revenir d'elle-même à sa position de départ : quand la scie oscillatoire est pivotée vers le haut, la lame de scie doit être couverte, tout autour.

## Éléments de Commande

### Interrupteur «marche-arrêt»

- Mettre le moteur en marche:
  - appuyer sur l'interrupteur «marche-arrêt»
- Couper le moteur:
  - lâcher l'interrupteur «marche-arrêt»

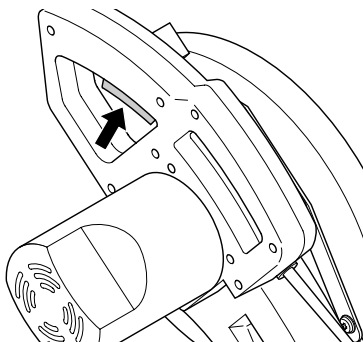

### Levier de blocage pour le réglage de l'inclinaison

Après avoir relâché le levier de blocage sur la face arrière, on peut incliner la scie progressivement entre 0° et 45° vers la verticale.

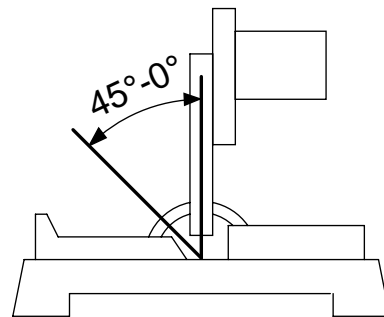
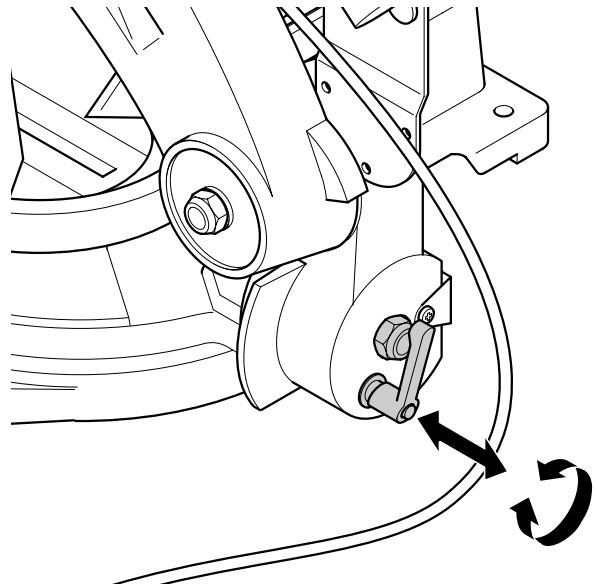

### Plateau tournant

Pour des coupes d'onglet, on décale l'angle de coupe. De chaque côté, on peut atteindre un angle de plus de 45°

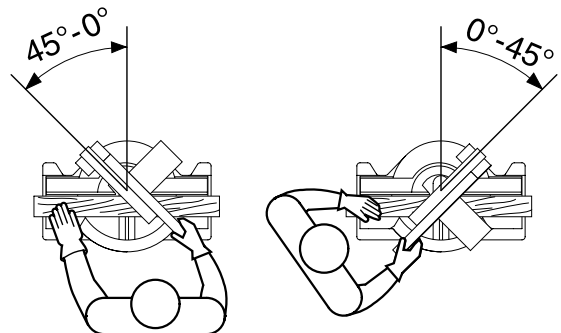

Pour décaler le plateau tournant:

1. Relâcher le levier de décalage (tourner vers la gauche);

2. Pousser le cliquet de blocage vers le bas;

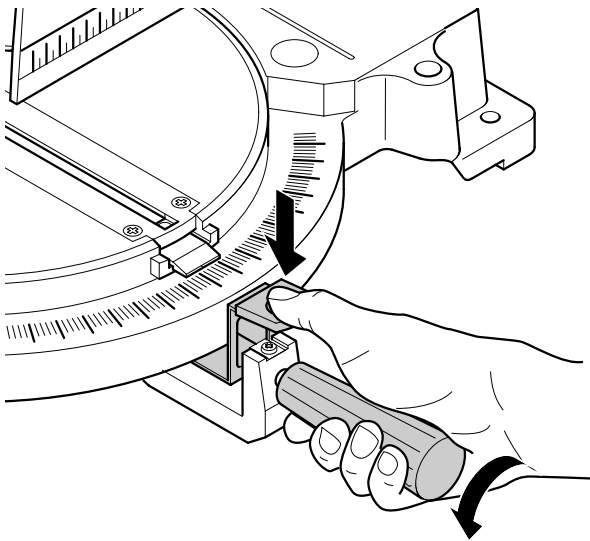

3. régler l'angle désiré;  
4. Relâcher le cliquet de blocage et serrer à fond le levier de décalage.

#### Butée de pièce de travail (1) et dispositif de serrage de pièce de travail (2)

La butée de pièce de travail et le dispositif de serrage de pièce de travail empêchent qu'une pièce de travail ne puisse être déplacée lors de la coupe. Pour cela, on appuie la pièce de travail contre la butée de pièce de travail, à l'aide du dispositif de serrage de pièce de travail.

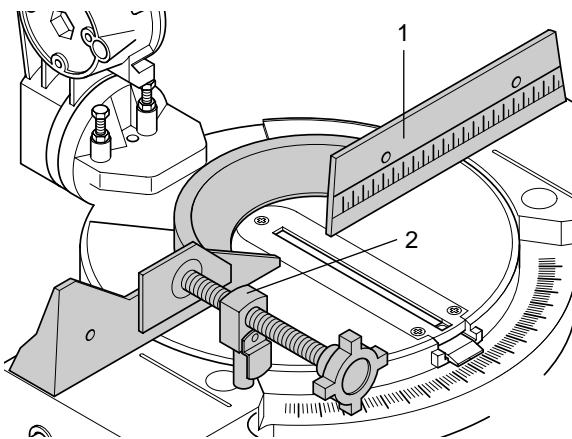

#### Risque de blessures!

La butée de pièce doit toujours être en place lorsque la machine est en marche. Sinon, la pièce de travail risque d'être saisie par la lame de scie lors de la coupe et d'être catapultée.

La pièce ne doit pas être sous tension (sinon, la pièce risque de sauter à la fin de la coupe ou de coincer la lame de scie).

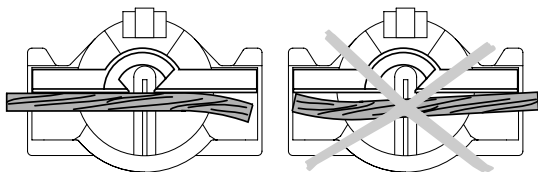

#### Rallonges de table

A l'aide des rallonges de table, on peut scier en toute sécurité de plus grandes pièces de travail, sans qu'elles ne puissent tomber à la fin de la coupe.

De plus, il faut fixer le cliquet de butée à la rallonge de table.

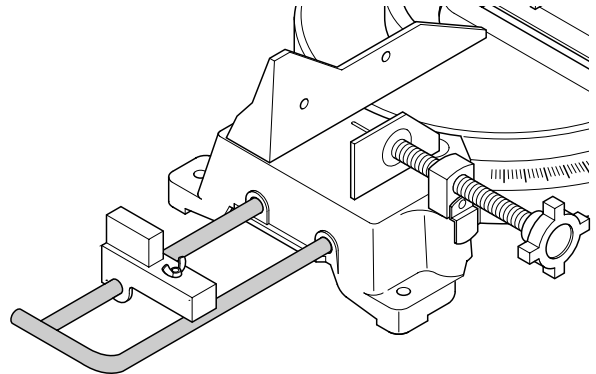

#### Taquet de butée et tôle de butée

A l'aide du taquet de butée et de la tôle de butée, il est possible d'effectuer successivement la coupe de plusieurs pièces, en ayant exactement la même longueur.

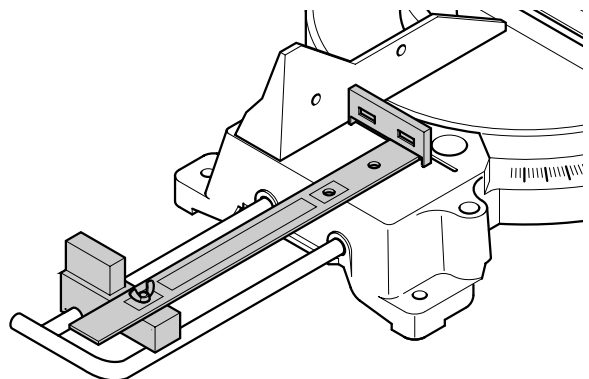

#### Levier de blocage

Avec le levier de blocage, on peut bloquer la lame de scie lorsque l'on change la lame de scie.

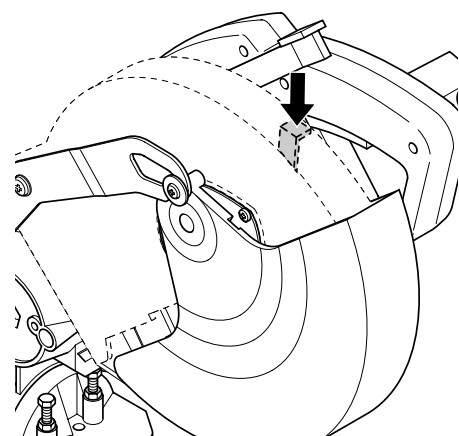

### **Danger!**

Il ne faut jamais appuyer sur le levier de blocage avant d'avoir retiré la prise au secteur et attendre que la lame de scie soit complètement immobile! Le dispositif de blocage pourrait être détruit s'il est déclenché lorsque la lame de scie tourne.

### **Cheville d'arrêt**

Avec la cheville d'arrêt, il est possible de bloquer la scie lorsque celle-ci se trouve rabattue vers le bas. Cela est à conseiller, par exemple, quand on a terminé le travail, ou lors du transport.

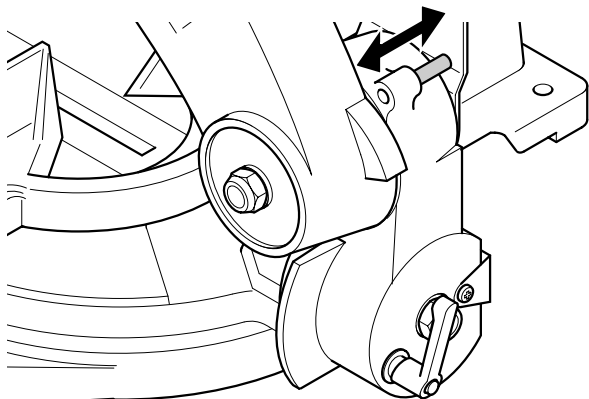

## **Mise en service**

### **Installer les rallonges de table**

1. Rabattre la scie vers le bas et dans cette position rabattue, la bloquer à l'aide du pivot de blocage.
2. Retourner la scie prudemment et la poser sur un support adéquat, de sorte qu'elle ne puisse être abîmée.
3. Pousser le taquet de butée sur la rallonge de table, selon l'illustration.
4. Introduire la rallonge de table sur le côté gauche de la scie d'abord dans les deux **forages** extérieurs – l'extrémité angulaire de la rallonge de table doit pointer vers la scie, selon l'illustration.

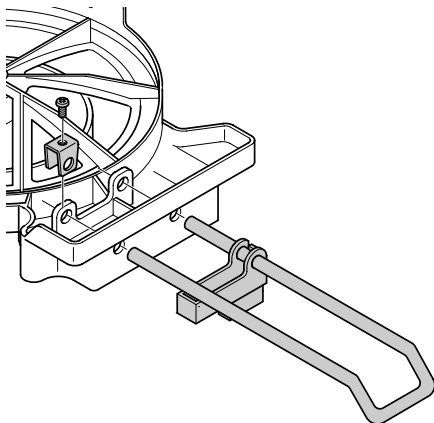

5. Pousser l'étrier de retenue (flèche) par la face du bas sur un des deux **forages** intérieurs: les forages de l'étrier de retenue et les forages sur la plaque de base doivent être en alignement précis.
6. Introduire la rallonge de table jusqu'au déclic.
7. Serrer l'étrier de retenue à fond.
8. Répéter de la même manière les opérations 4 à 7 sur le côté droit de la scie.
9. Replacer la scie en position verticale.

### **Installer la tôle de butée**

- Serrer la tôle de butée avec vis à oreilles sur le cavalier de butée, selon l'illustration.

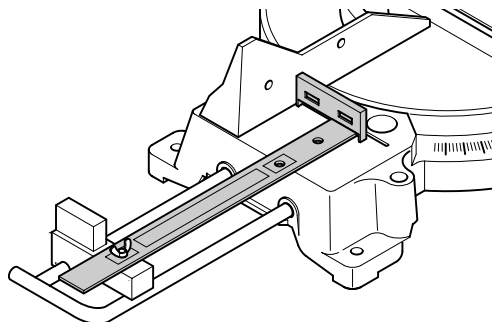

### **Installer le dispositif de serrage de la pièce de travail**

- Introduire le dispositif de serrage de pièce de travail dans l'un des forages de la plaque de base de la scie.

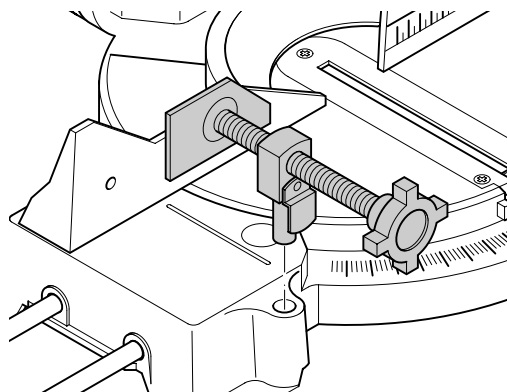

### **Fixation de la scie**



#### **Risque de blessure lorsque la scie vacille ou bascule!**

Pour travailler en toute sécurité, il faut fixer la scie sur une base stable.

- Comme base, on peut utiliser soit une plaque de travail fixe ou un établi.
- On peut également visser la scie – pour l'utilisation mobile – sur une plaque de contre-plaqué ou une plaque de menuisier (800 mm x 800 mm, épaisseur minimale de 19 mm). Avant l'utilisation, il faut alors fixer la plaque à l'établi en utilisant des serre-joints à serrage par vis.

1. Support de fond avec quatre forages.

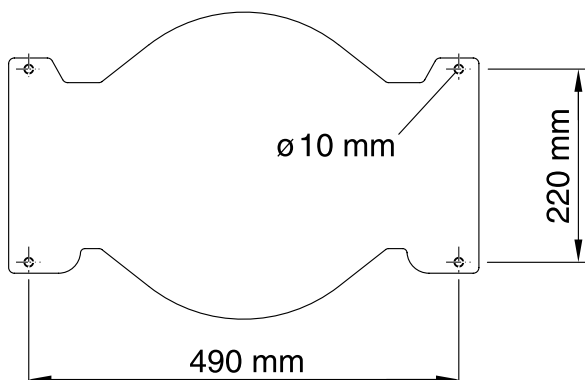

2. Visser la scie sur le support de fond.

## Installation du sac collecteur de copeaux



### Danger!

Certaines poussières de sciure (par exemple bois de chêne, de hêtre et de frêne) peuvent entraîner le cancer si on les inspire:

- Ne travaillez que si le sac collecteur de copeaux ou un autre dispositif d'aspiration de copeaux sont installés (vitesse de l'air au manchon d'aspiration de la scie = 20 m/s).
  - Utilisez également un masque antipoussière, étant donné que la totalité de la sciure ne peut pas être collectée ou aspirée.
  - Videz régulièrement le sac collecteur de copeaux. Portez un masque antipoussière lorsque vous videz le sac.
- Placez le sac collecteur de copeaux sur le manchon d'aspiration de copeaux de la scie oscillatoire (veiller à ce que la fermeture à glissière du sac collecteur de copeaux soit fermée).
  - Ou bien raccordez le dispositif d'aspiration de copeaux ou un aspirateur industriel au manchon d'aspiration de copeaux en utilisant un adaptateur approprié.

## Installation de la protection de lame de scie

Grâce à la protection amovible de lame de scie, seule la surface de lame nécessaire à la coupe est mise à découvert.



La protection amovible de lame de scie est une protection efficace pour éviter des blessures graves et doit toujours être en place lors du fonctionnement.

1. Rabattre la scie oscillatoire vers le haut (dans la position initiale).

2. Desserrer la vis de gauche(A) en faisant environ cinq tours de tournevis.

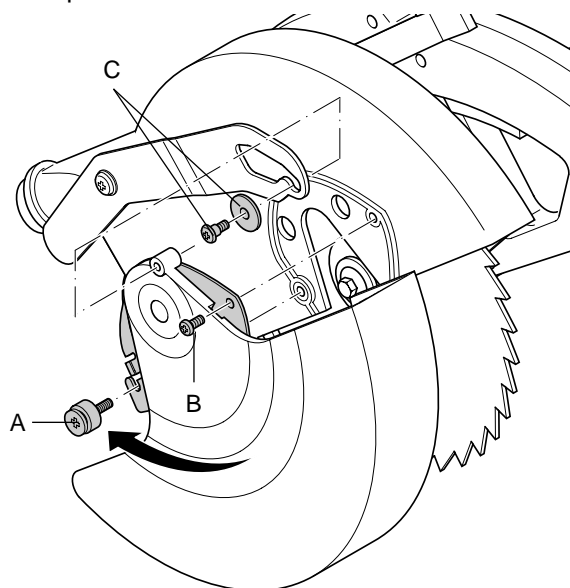

3. Desserrer complètement la vis de droite(B).
4. Amener la protection de lame de scie au-dessus de la face de la lame de scie qui est à découvert.
5. Tourner la tôle de montage de la protection de lame de scie dans le sens des aiguilles d'une montre – la vis gauche doit se trouver dans le trou longitudinal, derrière le petit taquet de tôle.
6. Aligner la tôle de montage, de manière à ce que l'on puisse tourner la vis de droite vers l'intérieur.
7. Visser à fond les deux vis (A) et (B).
8. Desserrer la vis de guidage avec douille (C).
9. Rabattre le levier de guidage et revisser la vis de guidage avec douille (C) par le trou longitudinal du levier de guidage.
10. Contrôler la fonction. Pour cela, appuyer le verrouillage d'abaisse vers le bas et rabattre la scie oscillatoire vers le bas:
  - lors du pivotement vers le bas, la protection amovible de lame de scie doit mettre la lame de scie à découvert, sans toucher d'autres pièces.
  - lors du rabattement de la scie vers le haut dans la position initiale, la protection de lame de scie doit automatiquement couvrir la lame de scie.

## Branchement électrique



### Danger! Tension électrique

Ne mettez la scie en service que dans un environnement sec.

Pour travailler avec la scie, utilisez une source de courant qui a les caractéristiques suivantes (voir aussi "Donnée techniques"):



- Protection par fusibles avec un disjoncteur FI pourvu d'un courant de défaut de 30 mA;
- Prises de courant mises à la terre selon les prescriptions en vigueur;

Installez le câble secteur, de façon à ce que celui-ci ne gêne pas pendant le travail et ne puisse être endommagé.

Protégez le câble secteur de la chaleur, des liquides corrosifs et des bords bords tranchants.

N'utilisez que du câble sous gaine caoutchouc qui a un profil suffisant (H07RN-F 3 x 15 mm).

Ne retirez pas la fiche de contact de la prise de courant sur le câble de secteur.

## Maniement

- Avant de commencer le travail, assurez-vous de l'état impeccable:
  - de la lame de scie,
  - de la protection amovible de la lame de scie,
  - du blocage de l'abaissement.
- Utilisez un équipement de protection personnel:
  - masque antipoussière;
  - protection acoustique;
  - lunettes de protection.
- Veillez à une position de travail correcte lors de la coupe:
  - devant, aux éléments de commande;
  - en position de face par rapport à la scie;
  - à gauche, près de l'alignement de la lame de scie.
- Si nécessaire, utilisez pour le travail:
  - une surface d'appui pour les pièces de travail longues, si celles-ci risquent de tomber de la table après avoir été fendues;
  - un dispositif d'aspiration des copeaux.



### Danger d'escamotage!

Ne pas porter de vêtements amples, bijoux ou gants qui risqueraient d'être enroulés par les parties de la machine qui sont en rotation. Si vous avez les cheveux longs, il est obligatoire de porter un filet à cheveux.

Ne jamais couper des pièces sur lesquelles sont attachés :

- des cordes,
- des lacets,
- des rubans,
- des câbles ou
- des fils de métal

ou des pièces qui contiennent de tels matériaux.



### Attention!

Ne sciez que des pièces ayant de telles dimensions qu'il est possible de bien les tenir pendant la coupe.

Pressez la pièce de travail – pendant la coupe – toujours sur la table et contre la butée de pièce.

Ne pas coincer la pièce.

Ne coupez jamais plusieurs pièces à la fois ou de petites liasses se composant de plusieurs pièces individuelles. Il y a risque d'accident lorsque des pièces individuelles sont saisies par hasard par la lame de scie.

Pour scier des pièces rondes, utilisez un dispositif de fixation adéquat, de sorte que la pièce ne puisse se retrouver de travers.

Ne freinez pas la lame de scie en exerçant une pression latérale.

Remplacez immédiatement les lames de scie émoussées.

## Coupes Droites

Position initiale:

- Scie pivotée vers le haut (éventuellement, retirer la cheville d'arrêt);
- Plateau tournant bloqué en position 0°;
- Lame de scie se trouve en position verticale par rapport à la table de scie.

1. Presser la pièce contre la butée de pièce.
2. Appuyer sur l'interrupteur marche-arrêt et le tenir appuyé.

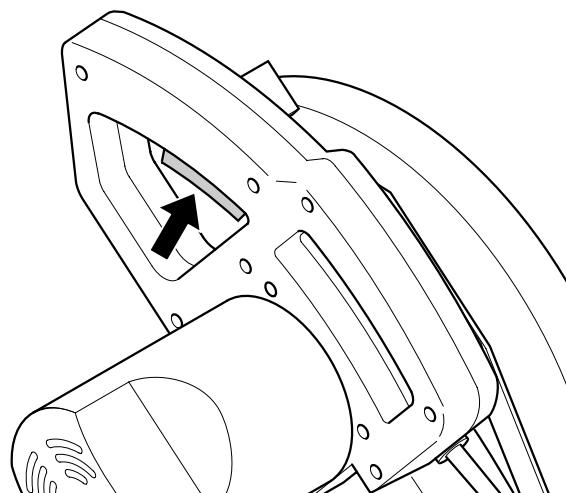

3. Appuyer sur le dispositif de blocage de descente et faire descendre la scie sur la pièce de travail en tenant la poignée de la scie.



Lors de la coupe, presser la scie sur la pièce, en veillant à ce que la vitesse de rotation du moteur ne diminue pas trop.

4. Scier la pièce en une fois.
5. Lâcher l'interrupteur «marche-arrêt» et refaire pivoter la scie dans la position initiale supérieure.

## Coupes en Biais

- i** Pour la coupe en biais, la pièce de travail sera sciée dans un angle entre 0° et 45° par rapport au bord de guidage arrière.

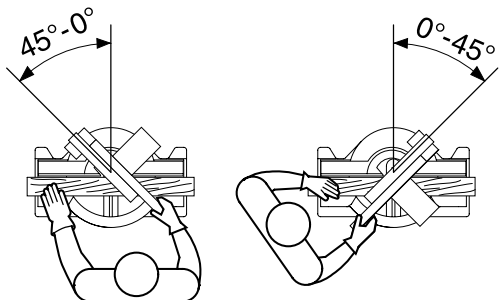

Position initiale:

- Scie pivotée vers le haut (éventuellement, retirer la cheville d'arrêt);
  - Lame de scie se trouve en position verticale par rapport à la table de scie.
1. Déclencher le levier de décalage pour le plateau tournant (tourner vers la gauche);
  2. Appuyer sur le cliquet de blocage en poussant vers le bas;

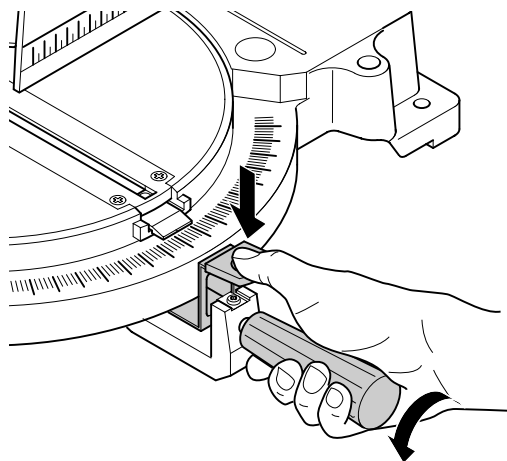

3. Ajuster le plateau tournant à l'angle désiré. La graduation de la table de scie indique l'angle qui a été ajusté.
4. Déclencher le cliquet de blocage et serrer à fond le levier de décalage.

## Coupes d'onglet

- i** Pour la coupe d'onglet, on scie la pièce de travail dans un angle entre 0° et 45° par rapport à la verticale.

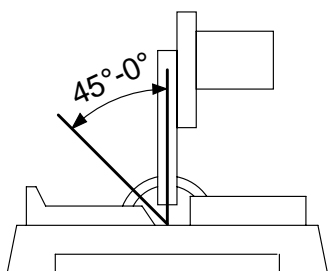

Position initiale:

- Scie pivotée vers le haut (éventuellement, retirer la cheville d'arrêt);
- Plateau tournant bloqué en position 0°.

1. Déclencher le levier de blocage pour réglage d'inclinaison, au dos de la scie.

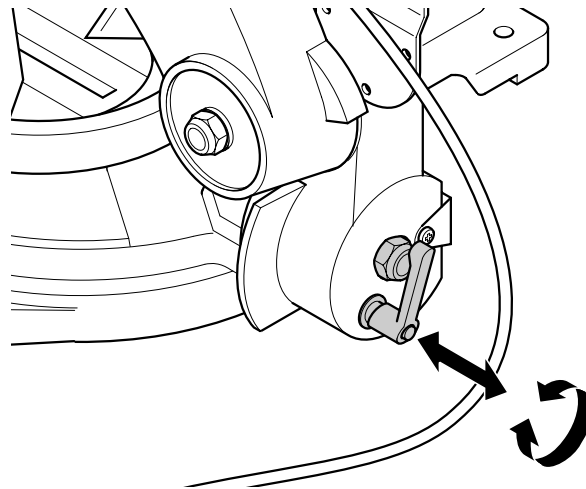

2. Incliner la scie dans l'angle désiré par rapport à la surface de la pièce de travail.
3. Serrer le levier de blocage à fond.

La coupe se fait exactement selon la description donnée au chapitre «coupes droites».

## Coupes d'onglet double

- i** La coupe d'onglet double est une combinaison de la coupe d'onglet et de la coupe diagonale. Cela signifie que la pièce de travail sera coupée en angle oblique par rapport au bord de guidage arrière **et** en angle oblique par rapport au côté supérieur.

Position initiale:

- La scie est pivotée vers le haut (éventuellement, retirer la cheville d'arrêt).
- Le plateau tournant est bloqué dans la position désirée.
- La scie est inclinée dans l'angle désiré par rapport à la surface de la pièce de travail et la scie est bloquée.

Exécution:

La coupe se fait exactement selon la description sous «coupes droites».

## Maintenance et entretien



### Danger!

Avant tout travail de maintenance et de nettoyage:

- Mettre la machine hors tension.
- Retirer la prise d'alimentation.
- Attendre que la scie soit immobile.

- Après chaque travail d'entretien ou nettoyage, remettre en fonction tous les dispositifs de sécurité et les contrôler.
- Ne remplacer les pièces endommagées, en particulier les dispositifs de sécurité que par des pièces d'origine car les pièces qui n'ont pas été contrôlées et approuvées par le fabricant peuvent provoquer des dommages imprévisibles.
- Les travaux de maintenance et de réparation tels que décrits dans ce chapitre, ne doivent être exécutés que par du personnel compétent.

## Changer la lame de scie



### Danger!

Directement après la coupe, il se peut que la lame de scie soit brûlante – risque de brûlures! Laissez refroidir la lame de scie brûlante. Ne nettoyez pas la lame de scie avec des liquides inflammables.

On risque de se couper aussi quand la lame de scie est immobile. Lorsque vous changez la lame de scie, portez des gants.

Lors de l'assemblage, respectez impérativement le sens de rotation du flasque intérieur, de la lame de scie et du flasque extérieur!

1. Desserrer trois vis (A), (B) et (C) sur la protection de lame de scie et enlever la protection de lame de scie.

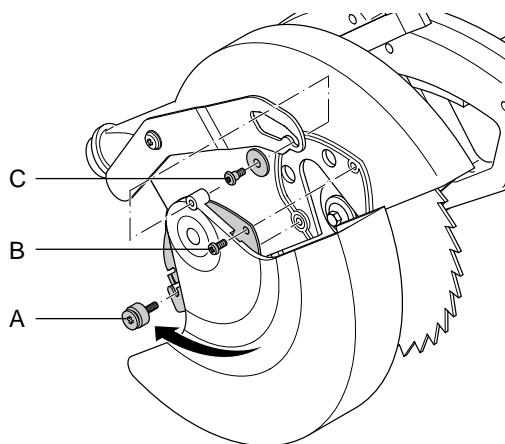

2. Pour bloquer la lame de scie, appuyer sur le bouton de blocage et en même temps, de l'autre main, tourner la lame de scie, jusqu'à ce que le bouton de blocage s'enclenche.

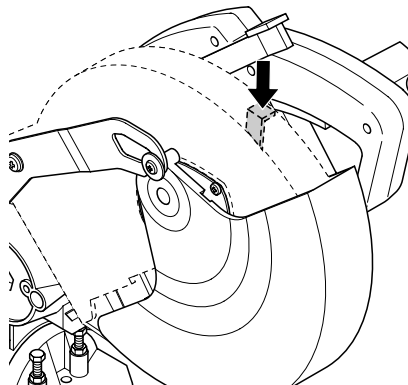

3. Desserrer la vis de tension de l'arbre de lame de scie à l'aide de la clé à douille ( le pas de vis est gauche!)
4. Enlever de l'arbre de lame de scie:
  - la vis de serrage,
  - la rondelle,
  - le flasque extérieur,
  - la lame de scie et
  - le flasque intérieur
5. Nettoyer les surfaces de fixation à :
  - l'arbre de lame de scie,
  - la lame de scie,
  - au flasque extérieur,
  - au flasque intérieur.



### Danger!

N'utilisez pas de détergents (par exemple, pour enlever des dépôts de résine), qui pourraient détériorer les éléments de la machine en métal léger; de plus, cela pourrait affecter la robustesse de la scie.

6. Poser le flasque intérieur – Respecter le sens de rotation: Le côté arrondi doit pointer vers le moteur!
7. Poser la nouvelle lame de scie – Respecter le sens de rotation: vue due côté gauche (ouvert), la flèche sur la lame de scie doit être dans le sens des aiguilles d'une montre

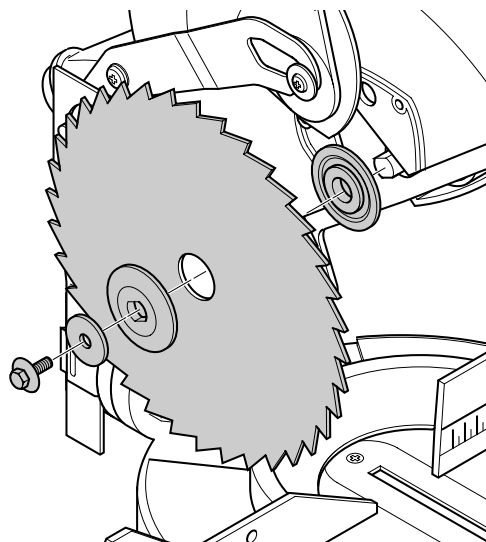

### Danger!

N'utilisez que des lames de scie adéquates (voir «Données techniques») – si l'on utilise des lames de scie non-adéquates ou défectueuses, certaines particules peuvent être catapultées par la force centrifuge, comme lors d'une explosion.

### Il est interdit d'utiliser:

- Des lames de scie en acier à coupe rapide fortement allié (HSS);
- des lames de scie avec défauts évidents;
- des meules tronçonneuses.



### Danger!

- Ne montez la lame de scie qu'avec des pièces originales.
- N'utilisez pas d'anneaux réducteurs lâches; sinon la lame de scie pourrait se desserrer.
- Les lames de scie doivent être montées de telle façon qu'elles puissent fonctionner sans défaut d'équilibrage ou claquage et ne puissent se déserrer pendant le fonctionnement.

8. Encager le flasque extérieur – Respecter le sens de rotation: le côté en biais doit pointer vers l'extérieur !
9. Poser la rondelle.
10. Desserrer la vis de tension (Le pas de vis est gauche!) et visser **à la main**.  
Pour bloquer la lame de scie, appuyer sur le bouton de blocage et en même temps, de l'autre main, tourner la lame de scie jusqu'à ce que le bouton de blocage s'enclenche.



### Danger!

- Ne pas utiliser de rallonges pour les outils servant à visser la lame de scie.
- Lorsqu'on visse l'écrou de fixation à fond, ne pas frapper sur l'outil utilisé.
- Après avoir serré la vis de tension, relâcher le bouton de blocage, de sorte que la lame de scie puisse tourner librement.

11. Amener la protection de lame de scie au-dessus de la face de la lame de scie qui est à découvert.
12. Tourner la tôle de montage de la protection de lame de scie dans le sens des aiguilles d'une montre – la vis gauche doit se trouver dans le trou longitudinal, derrière le taquet de tôle.
13. Aligner la tôle de montage, de manière à ce que l'on puisse tourner la vis de droite vers l'intérieur.
14. Visser à fond les deux vis (A) et (B).
15. Dévisser la vis de guidage avec douille (C).
16. Rabattre le levier de guidage et revisser la vis de guidage avec douille (C) par le trou longitudinal du levier de guidage.
17. Contrôler la fonction. Pour cela, appuyer sur le blocage d'abaissement et rabattre la scie oscillatoire vers le bas:

- lors du pivotement vers le bas, la protection amovible de lame de scie doit mettre la lame de scie à découvert, sans toucher d'autres pièces.
- lors du rabattement de la scie vers le haut dans la position initiale, la protection de lame de scie doit automatiquement couvrir la lame de scie.

### Ajuster la butée d'inclinaison

Afin que la scie se trouve exactement en angle droit, c'est à dire dans un angle de 45°, dans les deux positions de butée, il faut régler la butée d'inclinaison:

1. Rabattre la scie vers le bas et fixer à l'aide du pivot de blocage.
2. Dévisser le levier de blocage pour réglage d'inclinaison, au dos de la scie.
3. Aligner la lame de scie avec un angle de 90° exactement en angle droit par rapport au plateau tournant
4. Si nécessaire, desserrer le contre-écrou de la vis de butée 90° (flèche grise) et décaler la vis de butée de façon à ce que la scie heurte la vis de butée°-exactement en position 90. Revisser à fond le contre-écrou.

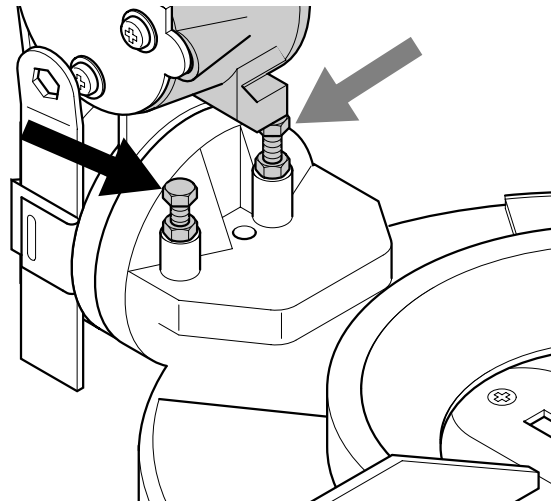

5. Effectuer les opérations trois et quatre en conséquence sur la vis de butée de 45° (flèche noire)°-avec un angle de 45°.

## Ajuster l'axe de scie

Il faut régler l'axe de scie de la manière suivante:

- la scie doit se rabattre d'elle-même vers le haut et
- la scie ne doit pas vaciller à droite et à gauche.
- Pour l'ajustement:
  - Tourner la vis vers la droite = le mécanisme de bascule s'effectue plus difficilement. Le jeu diminue
  - Tourner la vis vers la gauche = le mécanisme de bascule s'effectue plus facilement. Le jeu augmente.

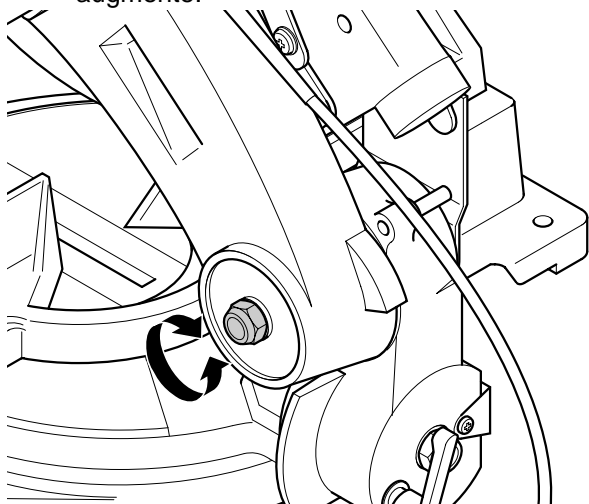

## Changer le profil de pose de table

Il faut changer le profil de pose de table lorsque la fente de sciage est défectueuse.

1. Desserrer trois vis sur le profil de pose de table.
2. Enlever le profil de pose de table endommagé (introduire le tournevis dans la fente de sciage et soulever en tournant).

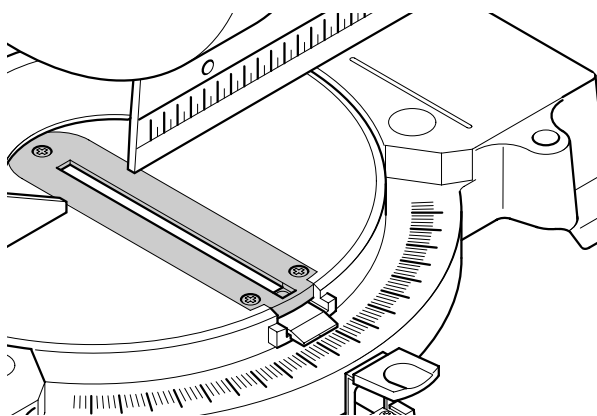

3. Insérer le nouveau profil de pose de table et serrer à fond.

## Contrôler les balais de charbon et les remplacer

- i** On constate que les balais de charbon sont usés lorsque
- le moteur ne tourne pas bien rond;
  - pendant que le moteur est en marche, il y a des perturbations dans la réception de la radio ou de la télévision;
  - le moteur s'arrête.

Pour contrôler ou remplacer les balais de charbon:

1. Retirer la prise d'alimentation.
2. A l'aide d'un tournevis adéquat, dévisser le bouchon de fermeture des balais de charbon qui se trouve sur le boîtier du moteur.  
L'illustration montre comment s'effectue le changement du balai de charbon de devant. Le balai de charbon arrière se trouve sur le côté opposé.

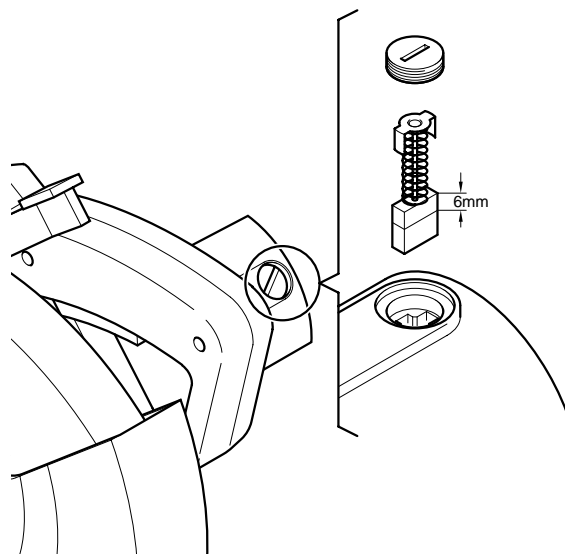

3. Retirer les balais de charbon et les contrôler. Tous les charbons de meulage doivent avoir une longueur d'au moins 6 mm.
4. Introduire les balais de charbon dans la gaine. Les deux brides latérales de la petite plaque de métal doivent s'accrocher aux rainures latérales dans la gaine.
5. Visser à nouveau le bouchon de fermeture.
6. Contrôler la fonction de la scie.

## Nettoyage de la Scie

- Enlevez les copeaux et la poussière à l'aide d'une brosse ou d'un aspirateur:
  - à l'ouverture refroidissement du moteur.
  - à l'espace vide sous le plateau tournant.
  - aux dispositifs de réglage.
  - aux éléments de commande.

Si nécessaire, enlevez également les copeaux et la poussière à l'intérieur de la scie.

## Transport de la Scie

1. Pivoter la scie vers le bas.
2. Introduire la cheville d'arrêt.
3. Démonter les pièces d'assemblage qui dépassent de la scie.

Pour l'expédition, utiliser si possible l'emballage d'origine.

## Rangement de la scie



### Danger!

Ranger l'appareil, de sorte:

- qu'il ne puisse être mis en marche par des personnes non-autorisées et
- que personne ne puisse se blesser, l'appareil étant en arrêt de marche.



**Attention!** Ne pas ranger la machine sans protection, dehors, ou dans un endroit humide.

## Tableau d'entretien

Avant toute mise en marche	
Raccordement d'aspiration des copeaux (si l'on travaille sans aspiration)	Contrôle visuel pour vérifier qu'il n'y a pas de copeaux obstructifs.

Une fois par mois, (pour fonctionnement journalier)	
Eléments de commande pour le réglage de la scie	<ul style="list-style-type: none"> <li>– Enlever les copeaux avec aspirateur ou pinceau;</li> <li>– graisser un peu les éléments de guidage.</li> </ul>
Dispositifs de sécurité: <ul style="list-style-type: none"> <li>– Protection amovible de lame de scie</li> <li>– Blocage de l'abaissement.</li> </ul>	Contrôler la fonction.
Câble de branchement	Voir s'il y a des détériorations, si nécessaire, faire remplacer par un spécialiste électricité.

Toutes les 50 heures de fonctionnement	
Balais de charbon du moteur de commande	Contrôler et si nécessaire, remplacer.

## Problèmes et Pannes



### Danger !

Avant tout dépannage:

- Eteindre la machine.
- Enlever la prise secteur.
- Attendre que la lame de scie soit immobile.

A chaque fois qu'une réparation a eu lieu, remettre tous les dispositifs de sécurité en service et les contrôler.

Le moteur ne marche pas	
Pas de tension secteur	Contrôler le câble, la prise et le fusible.
Les balais de charbon sont usés	Faire changer par un spécialiste.

Puissance de la scie est trop faible	
Lame de scie émoussée (la lame a peut-être des tâches de brûlures sur le côté)	Remplacer la lame de scie (voir «Entretien»).
Lame de scie non-adéquate	
Lame de scie déformée	

Grosses vibrations de la scie	
Lame de scie déformée	Remplacer la lame de scie (voir «Entretien»).
Lame de scie n'est pas montée correctement	Monter la lame de scie correctement (voir «Entretien»).

La scie oscille	
Vis de fixation lâche	Revissier la vis de fixation.

Le plateau tournant a du mal à tourner	
Il y a des copeaux sous le plateau tournant	Aspirer les copeaux.
Butée de la pièce de travail est tordue	Installer une butée de pièce droite.

## Données Techniques

Tension	V	230 (1~ 50 Hz)
Courant nominal	A	7,5
Protection par fusibles	A	13 à 16
Mode de protection	IP	I
Puissance	kW	1,8
Vitesse de rotation moteur	min <sup>-1</sup>	5000
Vitesse de rotation lame de scie	min <sup>-1</sup>	4100
Vitesse de coupe	m/s	53,7
Diamètre lame de scie (extérieur)	mm	250
Forage lame de scie (intérieur)	mm	30
Profil maximal de la pièce de travail avec lame de scie en position verticale pour coupe en biais 45 ° pour coupe d'onglet 45 °	mm mm mm	143 x 67 143 x 44 102 x 67
Dimensions		
Longueur	mm	625
Largeur	mm	540
Hauteur (replié vers le haut)	mm	525
Hauteur (rabattu)	mm	385
Poids environ	kg	18,4
Émission de bruits selon DIN 45635		
marche à vide	dB (A)	89 – 91
sous charge	dB (A)	93 – 94

## Lames de scie livrables

Domaine d'utilisation	Désignation	No. de commande
Lame de scie en métal dur pour le bois	250 x 3,2/2,2 x 30*24 Dents à alternance 5° neg.	091 000 0357
Lame de scie en métal dur pour bois, panneaux de lambris	250 x 3,2/2,2 x 30*48 Dents à alternance 5° neg.	091 000 5731
Lame de scie en métal dur pour bois, panneaux de lambris, matières plastiques	250 x 3,2/2,2 x 30*60 Dents à alternance 5° neg.	091 000 0365
Lame de scie en métal dur pour bois, panneaux de lambris, matières plastiques, métaux non ferreux, bois contre- plaqués	250 x 2,8/2,2 x 30*80 Dents plates en trapèze 6° neg.	091 001 0204



**EG-Konformitätserklärung - EC conformity declaration - Déclaration de conformité CEE**  
**EG-veklaring van overeenstemming - EF-overensstemmelsesattest - EG-konformitetsdeklaration**  
**EF-konformitetserklæring - Selvitys ey-standardinmukaisuudesta - Dichiarazione di conformità CE**  
**Declaración de conformidad-UE - Declaração de conformidade CE**

Wir erklären, daß die Bauart der Maschine/des Gerätes - *We declare that the design of the machine/appliance*  
Nous certifions que le type de la machine/de l'appareil - *Wij verklaren dat de constructie van de machine/het apparaat*  
Vi erklærer, at konstruktionen af maskinen/apparatet - *Härmed försäkras vi att maskin/apparat* - Vi erklærer at konstruksjonsmåten til maskin/apparat  
*Täten selvittämme, että alla mainittu kone/laitte* - *Dichiariamo che il modello della macchina/dell'apparecchio*  
*Declaramos, que el modelo de la máquina/aparato* - *Declaramos que o tipo de construção da máquina/do aparelho*

**Kapsäge**

**KS 250 Hobbymaster**

Art.-Nr. - *Stock-no.* - N° d article - *art.-nr.* - art.-nr. - *Art.-nr.* - Art.-Nr. - *tuotenumero* - N° Art. - *Art.N°* - artigo n°:  
010 250 1098

folgenden einschlägigen Bestimmungen entspricht - *corresponds with the following relevant regulations*  
est conforme aux règlements applicables suivants - *aan de volgende terzake geldende voorschriften voldoet* - opfylder følgende gældende bestemmelser  
*enligt sitt byggsätt motsvarar följande gällande föreskrifter* - oppfylder de følgende gjeldende bestemmelser  
*vastaa seuraavia asiaa koskevia määräyksiä* - *corrisponde alle seguenti norme in materia*  
*se ajusta a las siguientes directrices correspondientes* - *se enquadra com as seguintes disposições pertinentes:*

EG-Maschinenrichtlinie - *EC machine directive* - directive CEE pour les machines - *EG-machinerichtlijn* - EF maskindirektiv - *EG-maskindirektiv*  
EF maskindirektiv - *Koneita koskeva EY-direktiivi* - *Direttiva CE per macchinari* - *Diretriz de máquinas-UE* - *Directiva CE para máquinas*  
89/392/EWG

EG-Richtlinie Elektromagnetische Verträglichkeit - *EC-directive electro-magnetic compatibility* - directive CEE sur la conformité électromagnétique  
*EG-richtlijn elektromagnetische compatibiliteit* - EF-direktiv vedr. elektromagnetisk fordragelighed - *EG-direktiv för elektromagnetisk tolerans*  
EF-direktiv om elektromagnetisk kompatibilitet - *Sähkömagneettista toleranssitosa koskeva EY-direktiivi* - *Direttiva CE compatibilità elettromagnetica*  
*Diretriz-UE Compatibilidade electromagnética* - *Directiva CE sobre compatibilidade electromagnética*  
89/336/EWG

EG-Niederspannungs-Richtlinie - *EC-Low voltage directive* - Directive CEE de basse tension  
*EG-laagspanningsrichtlijn* - EF-lavspændingsdirektiv - *EG-direktiv för lågspänning*  
EF-direktiv om lavspänning - *Pienjännitettä koskeva EY-direktiivi* - *Direttiva CE per bassa tensione*  
*Diretriz para baja tensión-UE* - *Directiva CE sobre baixa tensão*  
73/23/EWG

Angewendete harmonisierte Normen - *Applied harmonized standards* - normes harmonisées appliquées - *Toegepaste geharmoniseerde normen*  
Anvendte harmoniserede standarder - *Tillämpade harmoniserande direktiv* - Anvendte tilpassede normer - *Sovelletut harmonisoidut normit*  
*Norme armonizzate applicate* - *Normas armonizantes aplicadas* - *Normas harmonizadas aplicadas:*  
EN 292, EN 50014, EN 60555-2, EN 60555-3

Angewendete nationale Normen - *Applied national standards* - normes nationales appliquées - *Toegepaste nationale normen*  
Anvendte tyske standarder - *Tillämpade nationella direktiv* - Anvendte nasjonale normer - *Sovelletut kansalliset normit* - *Norme nazionali applicate*  
*Normas nacionales aplicadas* - *Normas nacionais aplicadas*  
prEN 691



(Rugen)

Technischer Leiter - *Technical Manager* - Le responsable technique - *Chef techniek* - Teknisk leder - *Produktledare*  
Teknisk leder - *Tekninen johtaja* - *Direttore tecnico* - *Director técnico* - *O director técnico*



**D****Deutschland**

Elektra Beckum AG  
Daimlerstraße 1  
D-49716 Meppen  
Tel.: 01803-333 456  
Fax: 01803-333 457

**E****España**

Elektra Beckum Import S.A.  
Apartado de correos n° 192  
E-43830 Torredembarra (Tarragona)  
Tel.: 0034-9-77642110  
Fax: 0034-9-77641770

**GB****Great Britain**

Elektra Beckum Machinery Ltd.  
6 The Quadrangle  
Premier Way  
GB-SO51 9AQ Romsey  
Tel.: 0044-1794-834900  
Fax: 0044-1794830083

**P****Portugal**

Costa & Garcia S. A.  
Vilar do Paraíso, Ap. 23  
P-4408 Valadares  
Tel.: 00351-2-7121279  
Fax: 00351-2-7124670

**F****France**

J. Muller  
1. Place de Lábattoir  
F-67190 Mutzig  
Tel.: 00333-88479971  
Fax: 00333-88479970

**DK****Danmark**

Elektra Beckum Danmark  
Lundeborgvej 9  
Postbox 8113  
DK-9220 Aalborg OE  
Tel.: 0045-98-151300  
Fax: 0045-98-151451

**B****Belgium**

Elektra Beckum Belgium N.V.S.A.  
Industriezone  
Hofte te Bollebeeklaan  
B-1730 Asse-Mollem  
Tel.: 0032-24540454  
Fax: 0032-24540450

**N****Norge**

Profilma-Import A/S  
Postboks 536 Nanset  
Sophus Buggesvei 48  
N-3252 Larvik  
Tel.: 0047-33114777  
Fax: 0047-33114108

**NL****Nederland**

Elektra Beckum Nederland  
Einsteinstraat 15  
NL-1704 RT Heerhugowaard  
Tel.: 0031-7257-44660  
Fax: 0031-7257-44250

**S****Sverige**

HDF-Paulsson AB  
Box 525  
Svaravaregatan 5  
S-30180 Halmstad  
Tel.: 0046-35-154400  
Fax: 0046-35-121780

**CH****Schweiz**

Metabo Kistool AG  
Badenerstraße 16  
CH-8010 Zürich  
Tel.: 0041-1-437 82 20  
Fax: 0041-1-437 82 77

**FIN****Suomi/ Finland**

Nofa OY  
P.O.Box 28  
Hannuksentie 1  
FIN-02270 Espoo  
Tel.: 00358-9804-861  
Fax: 00358-9803-9485

**I****Italia**

Elektra Beckum AG Germania  
Daimlerstraße 1  
D-49716 Meppen  
Tel.: 0049-1803-333456  
Fax: 0049-1803-333457